

FEIDER

MACHINES

Gebruiksaanwijzing benzinegras
verticuteerder en beluchter

Model: FST200PRO

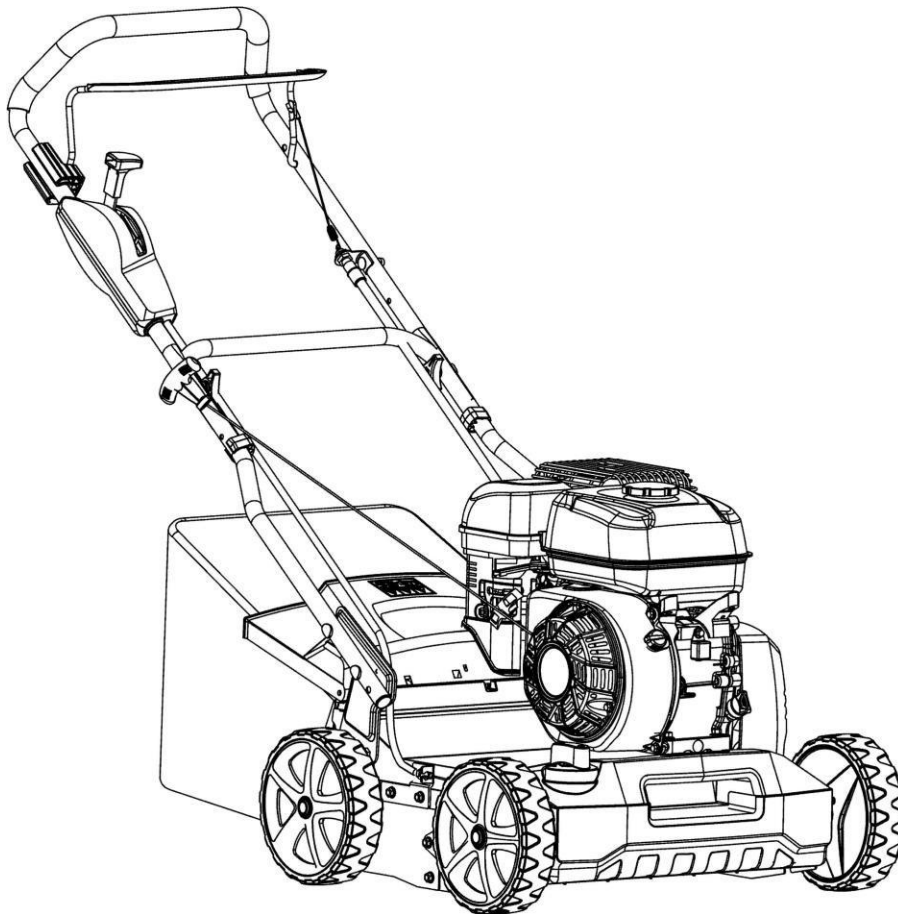

**LEES DE INSTRUCTIES VOORDAT U DE MACHINE
GEBRUIKT**

BUILDER SAS

32, rue Aristide Bergès - ZI 31270 Cugnaux - Frankrijk MADE IN

PRC



DOEL

De basisversie van de machine is een verticuteermachine voor particulier gebruik, d.w.z. voor gebruik in huis en tuin. De verticuteerwals is ontworpen om mos en onkruid uit de grond te scheuren en de grond los te maken. Hierdoor kan uw gazon beter voedingsstoffen opnemen en wordt het gereinigd. Wij raden u aan uw gazon in het voor- en najaar te verticuteren.

Verticuteermachines voor particulier gebruik Machines waarvan de jaarlijkse bedrijfstijd normaliter niet meer dan 10 uur bedraagt en die voornamelijk worden gebruikt voor het onderhoud van kleinere gazons in woonwijken en huis-/hobbytuinen.

Openbare voorzieningen, sporthallen en toepassingen in de land- en bosbouw zijn uitgesloten. Voor een goed gebruik en onderhoud van het apparaat moet de door de fabrikant verstrekte gebruiksaanwijzing worden bewaard en geraadpleegd. De handleiding bevat waardevolle informatie over bediening, onderhoud en service.



Waarschuwing! : Wegens het grote risico van letsel voor de gebruiker mag het apparaat niet worden gebruikt voor het versnipperen van takken of heggen. Bovendien mag het apparaat niet worden gebruikt als cultivator om hoge gebieden, zoals molshopen, te egaliseren.

Om veiligheidsredenen mag de verticuteermachine niet worden gebruikt als aandrijving voor andere apparatuur of gereedschapssets van welke aard dan ook, tenzij dit uitdrukkelijk door de fabrikant wordt aanbevolen.

Het apparaat mag alleen voor het voorgeschreven doel worden gebruikt. Elk ander gebruik wordt beschouwd als misbruik. De gebruiker/gebruiker en niet de fabrikant is aansprakelijk voor de daaruit voortvloeiende schade. Onze apparaten zijn niet ontworpen voor gebruik in commerciële, handels- of industriële toepassingen. Onze garantie vervalt als het apparaat wordt gebruikt voor commerciële, zakelijke of industriële doeleinden of voor vergelijkbare doeleinden.

INHOUD

SECTIE 1 SYMBOLEN OP HET PRODUCT	4
SECTIE 2 ALGEMENE VEILIGHEIDSVOORSCHRIFTEN.....	5
SECTIE 3 ALGEMENE ETIKETTERING.....	11
SECTIE 4 TECHNISCHE GEGEVENS.....	11
SECTIE 5 MONTAGE.....	12
HOOFDSTUK 6 GEBRUIKSAANWIJZINGEN	14
SECTIE 7 VERVANGING VAN DE ROL	16
SECTIE 8 FUNCTIONELE BESCHRIJVING	17
SECTIE 9 ONDERHOUDSINSTRUCTIES	17
SECTIE 10 SMEERINSTRUCTIES	18
SECTIE 11 SCHOONMAKEN	18
SECTIE 12 OPSLAG EN VERVOER.....	19
HOOFDSTUK 13 PROBLEEMOPLOSSING	20
SECTIE14 OMGEVING	21
SECTIE 15 VERKLARING VAN OVEREENSTEMMING	22
SECTIE16 GARANTIE	23
SECTIE17 PRODUCTSTORING.....	24
SECTIE18 UITSLUITING VAN GARANTIE	25

1. SYMBOLEN OP HET PRODUCT



Lees deze gebruiksaanwijzing zorgvuldig door voordat u het product gebruikt en bewaar deze voor toekomstig gebruik.



Houd omstanders uit de buurt. Risico van projecties

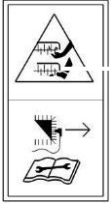

Pas op dat je niet in je vingers of tenen snijdt.



Pas op voor giftige dampen!

Waarschuwing! Gebruik het apparaat niet in gesloten of slecht geventileerde ruimten. Gevaar voor het inademen van giftige gassen!



Niet blootstellen aan regen of vochtige omstandigheden.



Draag gehoorbescherming.



Draag oogbescherming.



Markering van het geluidsniveau

Het geluid van uw gereedschap is niet hoger dan 105 dB.

! **VEILIGHEIDSWAARSCHUWINGSSYMBOL:** geeft aan dat Let op of Waarschuwing kan worden gebruikt in combinatie met andere symbolen of afbeeldingen.



Stel het toestel niet bloot aan regen

Draag oog- en oorbescherming.

2. ALGEMENE VEILIGHEIDSVOORSCHRIFTEN



Voordat u het toestel gebruikt, moet u de instructies in deze handleiding lezen.



Neem bij het gebruik van dit apparaat de volgende veiligheidsvoorschriften in acht om het risico van persoonlijk letsel en materiële schade uit te sluiten. Neem ook de speciale veiligheidsvoorschriften in de desbetreffende hoofdstukken in acht. Neem zo nodig de wettelijke richtlijnen of ongevalpreventievoorschriften voor het gebruik van de machine in acht.



WAARSCHUWING! Bij het gebruik van benzinegereedschap moeten de volgende basisveiligheidsmaatregelen altijd in acht worden genomen om het risico van ernstig letsel en/of schade aan het gereedschap te beperken.



WAARSCHUWING: Dit apparaat genereert tijdens het gebruik een elektromagnetisch veld. Dit veld kan interfereren met actieve of passieve medische implantaten. Om het risico van ernstig of dodelijk letsel te beperken, raden wij personen met medische implantaten aan hun arts en de fabrikant van de medische implantaten te raadplegen alvorens dit apparaat te bedienen.

**BELANG
RIJK**

VOOR GEBRUIK ZORGVULDIG

LEZEN EN BEWAREN VOOR

LATER GEBRUIK

Training veilige

bedieningspraktijken

- a) Lees de instructies zorgvuldig. Maak uzelf vertrouwd met de bediening en het juiste gebruik van de machine.

Vorbereiding

- a) Laat het apparaat nooit gebruiken door personen die deze instructies niet kennen of door kinderen. Plaatselijke voorschriften kunnen de leeftijd van de bestuurder beperken;
- b) Gebruik het apparaat nooit als er mensen, vooral kinderen, of huisdieren in de buurt zijn;
- c) Bedieners moeten ervoor zorgen zichzelf en anderen niet te verwonden en geen schade aan eigendommen te veroorzaken;
- d) Draag altijd gehoorbescherming en een veiligheidsbril als u de machine bedient;
- e) Draag altijd stevige schoenen en een lange broek wanneer u de machine bedient. Bedien de machine niet op blote voeten of met open sandalen;
- f) Inspecteer het gebied waar de machine zal worden gebruikt grondig en verwijder alle stenen, stokken, draden, botten en andere vreemde voorwerpen;

- g) WAARSCHUWING - Benzine is licht ontvlambaar;
- h) Bewaar de brandstof in speciaal daarvoor bestemde containers;
- i) Tank alleen buiten en rook niet tijdens het tanken;
- j) Vul brandstof bij voordat u de motor start. Verwijder nooit de tankdop en voeg nooit brandstof toe als de motor draait.

of als de motor warm is;

k) Als er benzine is gemorst, probeer dan niet de motor te starten, maar verwijder de machine van het gebied waar de benzine is gemorst en vermijd elke ontstekingsbron totdat de benzinedampen zijn vervlogen;

l) Zet alle brandstoftanks en tankdeksels goed vast;

m) Vervang defecte geluiddempers;

n) Voer vóór gebruik altijd een visuele inspectie uit om te controleren of de tanden en pennen niet versleten of beschadigd zijn. Vervang versleten of beschadigde tanden en pennen in sets om het evenwicht te bewaren;

o) Voor uitwerpers met blootliggende achterrollen moet volledige oogbescherming worden gedragen bij gebruik zonder valbeveiliging.

Operatie

a) Gebruik de motor niet in een afgesloten ruimte waar zich gevaarlijke koolmonoxidedampen kunnen ophopen;

b) Gebruik de machine alleen bij daglicht of bij goed kunstlicht;

c) Gebruik de machine niet in nat gras of neem extra voorzorgsmaatregelen om uitglijden te voorkomen;

d) Zorg altijd voor een stevige ondergrond op hellingen;

e) Lopen, niet rennen;

f) Werk altijd dwars op de hellingen, nooit op en neer;

g) Wees uiterst voorzichtig bij het veranderen van richting op hellingen;

h) Gebruik de machine niet op steile hellingen;

i) Wees uiterst voorzichtig wanneer u achteruit rijdt of de machine naar u toe trekt;

j) Stop de tanden als de machine voor transport gekanteld moet worden. Gebruik de tanden niet wanneer u andere gebieden dan gras doorkruist en wanneer u de machine van en naar het werkgebied vervoert;

k) Gebruik de machine nooit met defecte afschermingen of zonder gemonteerde afschermingen, bijv. deflectoren en/of vangplaten;

l) Verander de instellingen van de motorgeleider niet en geef de motor geen te hoog toerental;

m) Schakel alle tand- en aandrijfkoppelingen uit voordat u de motor start;

n) Start de motor voorzichtig volgens de instructies en met de voeten ver van de tanden;

o) Kantel de machine niet bij het starten van de motor, tenzij de machine gekanteld moet worden voor het starten. Kantel de machine in dit geval niet meer dan absoluut noodzakelijk en hef alleen de

deel dat ver van de operator verwijderd is;

- p) Handen en voeten niet bij of onder draaiende delen plaatsen. Blijf altijd uit de buurt van de uitlaatopening;
- q) Til of draag de machine nooit met draaiende motor;
- r) Vermijd het gebruik van het toestel bij slecht weer, vooral als er kans is op blikseminslag;
- s) Schakel de motor uit, maak de bougiekabel los en verwijder de contactsleutel in het geval van startmachines op batterijen:

- 1) Voor het ontstoppen of ontstoppen van het mangat;
- 2) Voordat u de machine controleert, schoonmaakt of eraan werkt;
- 3) Na het raken van een vreemd voorwerp. Controleer de machine op schade en voer reparaties uit voordat u de machine weer in gebruik neemt;
- 4) Als de machine abnormaal begint te trillen (onmiddellijk controleren);
- t) Schakel de motor uit, maak de bougiekabel los en verwijder de contactsleutel in het geval van startmachines op batterijen:
 - 1) Wanneer u het toestel verlaat;
 - 2) Voor het tanken;
- u) Verminder het gaspedaal bij het stoppen van de motor en, indien de motor is uitgerust met een afsluitklep, schakel de brandstof uit na het beluchten of verticuteren.

Onderhoud en opslag

- a) Zorg ervoor dat alle moeren, bouten en schroeven vastzitten, zodat de machine in een veilige bedrijfstoestand verkeert;
- b) Bewaar de machine nooit met benzine in de tank in een gebouw waar de dampen een open vlam of vonk kunnen bereiken;
- c) Laat de motor afkoelen voordat u hem in een kast opbergt;
- d) houd de motor, de uitlaatdemper, het accucompartiment en de brandstofopslagruimte vrij van gras, stro, mos, bladeren of overmatig vet om het brandgevaar te beperken;
- e) Controleer de vanger regelmatig op slijtage of schade;
- f) Controleer de machine regelmatig en vervang om veiligheidsredenen versleten of beschadigde onderdelen;
- g) Als de brandstoftank moet worden geleegd, moet dit buiten gebeuren. De afgetapte brandstof moet worden opgeslagen in een speciaal voor brandstofopslag bestemde container of zorgvuldig worden verwijderd.

Aanvullende veiligheidsinstructies

- Bedieners en personen die voor het eerst of onervaren de machine bedienen, moeten naar behoren worden geïnstrueerd over het gebruik, de afstelling en de bediening van de machine, met inbegrip van verboden handelingen.
1. Laat het apparaat nooit gebruiken door kinderen of personen die deze instructies niet kennen. Plaatselijke voorschriften kunnen de leeftijd van de bestuurder beperken.
 2. Deze machine is niet bestemd om te worden gebruikt door personen (inclusief kinderen) met beperkte fysieke, zintuiglijke of mentale capaciteiten, of met een gebrek aan ervaring en kennis, tenzij zij onder toezicht staan of instructies hebben gekregen over het gebruik van de machine van een persoon die verantwoordelijk is voor hun veiligheid.
 3. Vergeet niet dat de exploitant of gebruiker verantwoordelijk is voor ongevallen of gevaren die andere mensen of hun eigendom overkomen.
 4. Laat motoren niet draaien in gesloten ruimtes waar zich gevaarlijke koolmonoxide kan ophopen.

5. Voer de grondbewerking uit bij daglicht of bij goed kunstlicht. Gebruik de grond niet mogelijk niet op nat gras.
6. Zorg voor een goede stabiliteit op de helling.
7. Voer de eenheid te voet uit.
8. Met machines op wielen is het noodzakelijk om dwars over de helling te frezen, nooit op en neer.
9. Wees vooral voorzichtig bij het veranderen van richting op de helling.

10. Niet boeren op de slaaphelling.
11. Wees vooral voorzichtig wanneer u de dissel draait of naar u toe trekt.
12. Stop de dissel wanneer hij moet worden gekanteld om over andere oppervlakken te rijden en wanneer hij op/van bewerkte oppervlakken moet worden verplaatst.
13. Gebruik de grondfrees nooit met beschadigde afschermingen of afschermingen zonder bevestigde afschermingen zoals buffers en/of mos/grasvangers.
14. Verander de instelling van de motorbediening niet en draai de motor niet om.
15. Start de motor voorzichtig. Houd voldoende afstand tussen de voeten en de dissel.
16. Start de motor, de verticuteermachine mag niet worden gekanteld, ook niet als deze daarbij moet worden opgetild. Kantel alleen in als dat nodig is, til alleen op de rug van de gebruiker.
17. Grijp nooit met uw handen of voeten achter of onder de draaiende delen. Houd altijd een zekere afstand tot de uitwerper.
18. Til de verticuteermachine nooit op en draag haar niet met ingeschakelde motor.
19. Schakel de motor uit en maak de bougiestekker los voordat u de uitwerper blokkeert of verstoppingen verhelpt:
 - Voordat u de blokken losmaakt of de in de uitwerper geplaatste blokken verwijdert
 - Voordat u de vangzak verwijdert of voordat u de disselboom controleert, schoonmaakt of er aan werkt.
 - Na het raken van een obstakel. Alvorens het werk te hervatten na schade aan de dissel en
20. Doe de nodige reparaties. Als de dissel ongewoon begint te trillen, moet hij onmiddellijk worden geïnspecteerd.
21. Bij het uitschakelen van de motor moet de contactschakelaar in de stand OFF (UIT of O) staan. Sluit de benzinekraan in de stand OFF of O.
22. Houd de uitwerpopening vrij van verontreiniging.
23. Houd de werkplek schoon en goed verlicht. Onoverzichtelijke en donkere ruimtes nodigen uit tot ongelukken.
24. Controleer de omgeving waarin de machine wordt gebruikt en verwijder alle voorwerpen zoals stenen, speelgoed, stokken en draden die vast kunnen komen te zitten. Dit kan schade aan de machine of letsel aan de bediener veroorzaken.
25. Gebruik de machine niet in een explosieve omgeving, bijv. in aanwezigheid van ontvlambare vloeistoffen, gassen of stof. De machine produceert vonken die het stof of de dampen kunnen ontsteken.
26. Houd kinderen en omstanders uit de buurt wanneer u de machine bedient. Afleiding kan ervoor zorgen dat je de controle verliest.
27. Waarschuwing - Gebruik de machine niet op hellingen en in de buurt van steile hellingen, sloten of taluds. Als gebruik in dergelijke gebieden echt noodzakelijk is, neem dan extreme voorzorgsmaatregelen.
28. Blijf alert, let op wat u doet en gebruik uw gezond verstand wanneer u deze machine bedient.
29. Gebruik dit apparaat niet als u moe, ziek of onder invloed van drugs, alcohol of medicijnen bent. Een moment van onoplettendheid tijdens het bedienen van deze machine kan ertoe leiden dat u de controle over de machine verliest, met een aantal verwondingen tot gevolg.
30. Reik niet te ver naar voren. Houd altijd een veilige houding en balans. Hierdoor kan het gereedschap in onverwachte situaties beter onder controle worden gehouden.
31. Verwijder alle stelsleutels of steeksleutels voordat u de machine inschakelt. Een moersleutel die op een draaiend deel van de machine wordt achtergelaten, kan letsel veroorzaken.
32. Gebruik veiligheidsuitrusting. Draag altijd oogbescherming. Veiligheidsuitrusting zoals een stofmasker, slipvrije veiligheidsschoenen, een veiligheidshelm of gehoorbescherming, die onder geschikte

voorwaarden worden gebruikt, het aantal persoonlijke letsels verminderd. Draag geschikte beschermende kleding.

33. Kleding je naar behoren. Draag geen losse kleding of sieraden. Houd uw haar, kleding en handschoenen uit de buurt van bewegende delen. Losse kleding, juwelen of lang haar kunnen in bewegende delen verstrikt raken.
34. Langdurig gebruik van de machine kan trillingsgerelateerde problemen met de bloedsomloop in de handen veroorzaken. Deze effecten kunnen worden verergerd door lage omgevingstemperaturen en/of door de handgrepen te stevig vast te pakken. De levensduur kan worden verlengd door geschikte handschoenen te dragen of regelmatig pauzes te nemen. Neem regelmatig pauzes van het werk. Beperk de duur van de blootstelling per dag.

35. Langdurige blootstelling aan lawaai kan de gezondheid van de bediener aantasten (bijvoorbeeld gehoorverlies). Tijdens het werken met het gereedschap moet altijd gehoorbescherming worden gedragen. De bediening van het gereedschap moet worden beperkt en tussen twee sessies moet een pauze worden ingelast (bv. 10 minuten bediening en 20 minuten pauze).
36. Knoei niet met de veiligheidssystemen of -functies van de machine en maak ze niet onklaar.
37. De machinist mag de instellingen van de verzegelde toerentalregeling niet wijzigen of manipuleren.
38. Gevaar - Uitlaatgassen. Adem niet in en stel uzelf of anderen niet bloot aan uitlaatgassen.
39. Waarschuwing - Gebruik het toestel niet als er kans is op blikseminslag.

GEBRUIK EN ONDERHOUD VAN BENZINETOESTELLEN



WAARSCHUWING! Benzine is licht ontvlambaar en explosief.

1. Bewaar brandstof in speciaal daarvoor bestemde containers.
2. Tank alleen buiten en rook niet tijdens het tanken.
3. Vul benzine bij voordat u de motor start. Verwijder nooit de tankdop en voeg nooit benzine toe als de motor draait of heet is.
4. Als er benzine is gemorst, probeer dan niet de motor te starten, maar verwijder de machine van het gebied waar de benzine is gemorst en vermijd elke ontstekingsbron totdat de benzinedampen zijn verdwenen.
5. Zet alle tank- en tankdoppen goed vast.
6. Gebruik de motor niet in een gesloten ruimte waar zich gevaarlijke koolmonoxide kan ophopen.
7. Oefen geen kracht uit op het gereedschap. Gebruik het juiste benzinegereedschap voor uw toepassing. Het juiste benzinegereedschap zal het werk beter en veiliger doen met de snelheid waarvoor het ontworpen is.
8. Gebruik het benzinegereedschap niet als de hoofdschakelaar niet werkt. Elk benzinegereedschap dat niet met de schakelaar kan worden bediend, is gevaarlijk en moet worden gerepareerd.
9. Schakel het apparaat volledig uit voordat u aanpassingen maakt, accessoires vervangt of benzinegereedschap opbergt. Deze preventieve veiligheidsmaatregelen verminderen het risico van het onopzettelijk starten van de benzine-eenheid.
10. Houd ongebruikt benzinegereedschap buiten het bereik van kinderen en sta niet toe dat personen die niet vertrouwd zijn met het benzinegereedschap of deze instructies het benzinegereedschap bedienen. Benzine gereedschap is gevaarlijk in de handen van ongetrainde gebruikers.
11. Onderhoud benzinegereedschap. Controleer op verkeerd uitgelijnde of vastgelopen bewegende delen, gebroken onderdelen en andere omstandigheden die de werking van het gereedschap kunnen beïnvloeden. Als het gereedschap beschadigd is, laat het dan voor gebruik repareren. Veel ongelukken worden veroorzaakt door slecht onderhouden benzinegereedschap.
- 12.** Gebruik het benzineapparaat, de accessoires en het gereedschap enz. volgens deze instructies en op de manier die voor het specifieke type benzineapparaat is bedoeld, rekening houdend met de werkomstandigheden en de uit te voeren werkzaamheden. Het gebruik van het benzineapparaat voor andere dan de bedoelde werkzaamheden kan leiden tot een gevaarlijke situatie.

PERSOONLIJKE BESCHERMING



Wees voorbereid! Hou minstens één van de volgende dingen klaar:

- geschikte brandblusser (droog poeder)

Een volledig uitgeruste EHBO-does die gemakkelijk toegankelijk is voor de bediener van de AED-machine en de bediener. Het moet voldoende verbandmateriaal bevatten voor rijtwonden en snijwonden.

-Mobiële telefoon of ander apparaat om snel de hulpdiensten te bellen.



Werk niet alleen. Er moet een andere persoon in de buurt zijn die de beginselen van eerste hulp kent.



De begeleider moet een veilige afstand houden tot uw werkplek, maar moet u wel steeds kunnen zien! Werk alleen op plaatsen waar je snel de hulpdiensten kunt bellen!

1. Volg in geval van letsel altijd de beginselen van eerste hulp.
2. Als iemand zich heeft gesneden, bedek de wond dan met een schone doek en druk stevig aan om de bloedstroom te stoppen.
3. Laat geen benzine of olie in contact komen met uw huid. Houd benzine en olie uit de buurt van uw ogen. Als er benzine of olie in uw ogen komt, spoel ze dan onmiddellijk uit met schoon water. Als de irritatie aanhoudt, onmiddellijk medische hulp inroepen.
4. Mensen met een slechte bloedsomloop die worden blootgesteld aan overmatige trillingen kunnen letsel oplopen aan de bloedvaten of het zenuwstelsel. Trillingen kunnen de volgende symptomen in de vingers, handen of polsen veroorzaken: "inslapen" (gevoelloosheid), tintelingen, pijn, steken, verandering van huidskleur of huid. Raadpleeg een arts als een van deze symptomen zich voordoet.

Bij brand komt veiligheid op de eerste plaats:

5. Als er brand uit de motor komt of er komt rook uit een andere bron dan de uitlaat, ga dan eerst weg van het apparaat om uw veiligheid te garanderen.
6. Gebruik een poederblusser om te voorkomen dat het vuur zich uitbreidt.
7. Een paniekreactie kan leiden tot uitbreiding van de brand en andere schade.

ONDERHOUD EN OPSLAG

1. Zorg ervoor dat alle moeren, bouten en schroeven vastzitten en dat het toestel in een veilige bedrijfstoestand verkeert.
2. Controleer de vanger regelmatig op tekenen van slijtage en defecten.
3. Denk eraan dat bij eenheden met tandeenheden, de beweging van één tandeenheden de andere tandeenheden kan doen beginnen te draaien.
4. Let er bij het afstellen van het toestel op dat uw vingers niet bekneld raken tussen bewegende tanden en vaste delen van het toestel.
5. Let er bij onderhoudswerkzaamheden aan de tanden op dat de tanden ook bij uitgeschakelde aandrijving nog bewogen kunnen worden.
6. Vervang voor uw eigen veiligheid versleten of beschadigde onderdelen onmiddellijk. Gebruik alleen originele reserveonderdelen en originele accessoires.
7. Bewaar het toestel op een plaats waar het buiten het bereik van kinderen is.
8. Bewaar de machine met benzine in de tank nooit in een gebouw waar de dampen een open vlam of vonk kunnen bereiken.
9. Laat de motor afkoelen voordat u hem in een kast opbergt;
10. Houd de motor, de uitlaatdemper, het accucompartiment en de brandstofopslagruimte vrij van gras, stro, mos, bladeren of overmatig vet om het brandgevaar te beperken;
11. Als de brandstoftank moet worden geleegd, moet dit buiten gebeuren. De afgetapte brandstof moet worden opgeslagen in een speciaal voor brandstofopslag bestemde container of zorgvuldig worden verwijderd.
12. Breng de tanden boven de grond voordat u de machine parkeert.

3. ALGEMENE ETIKETTERING

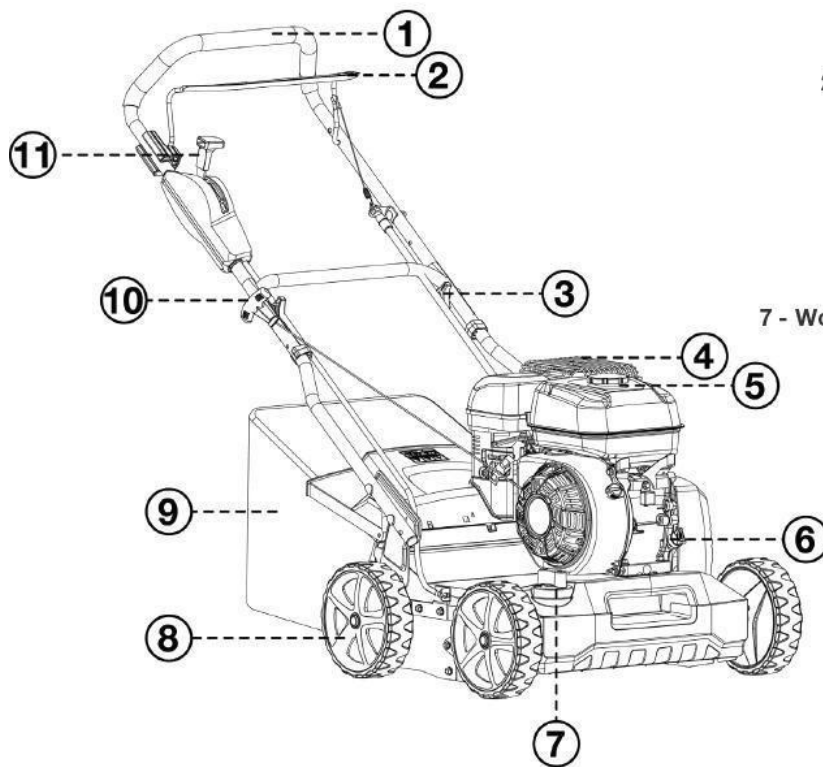

- 1 - Soft Grip Handle
- 2 - Operator Presence Control Handle
- 3 - Handle Quick Release
- 4 - Exhaust
- 5 - Fuel Filler Cap
- 6 - Oil Filler / Dipstick
- 7 - Working Depth Height Adjustment Knob
- 8 - Wheels
- 9 - Grass Collector
- 10 - Recoil Starter Handle
- 11 - Transport Lever

4. TECHNISCHE GEGEVENS

Model	FST200PRO
Cilinderinhoud	212cm ³
Nominaal vermogen	4.0 kW
Maximale werksnelheid van de motor	3400/min
Capaciteit brandstoftank	3.6L
Inhoud olietank	0.6L
Capaciteit grasvangers	45L
Werkbreedte	400mm
Netto gewicht	36,7 kg
Hoogteverstelling	-5 +15mm

Gemeten geluidsvermogensniveau	101,2 dB(A) K=3,43dB(A)
Gemeten geluidsdrumniveau	85,9 dB(A) K= 3 dB(A)
Gegarandeerd geluidsvermogensniveau	105dB(A)
Trilling	7,03 m/s ² K= 1,5 m/s ²

5. ASSEMBLAGE

5.1 VOUWER

1. Bevestig het onderste stuur aan de behuizing van het apparaat met schroeven, ringen en borgknoppen (fig. 2A/fig. 2B/fig. 2C). Breng vervolgens schroeven en bouten aan in de gaten erboven.
2. Verbind de onderste schakel en de bovenste schakel met blokjes, sluitringen en borgknoppen. (Fig.2D/fig.2E/fig.2F)
3. Bevestig de kabelklemmen in de getoonde positie en zet de kabel vast. (Fig.2G)



Fig.2A



Fig.2B



Fig.2C



Fig.2D



Fig.2E



Fig.2F



Fig.2G

5.2 INSTELLING VOOR EEN GESCHIKTE HOEK

1. Schroef de vergrendelingsknoppen los waarmee de onderste handgreep vastzit. (Fig.3A)
2. Beweeg de onderste handgreep omhoog of omlaag en stel hem in op de juiste hoogte. Er zijn 2 verstelhoogtes voor dit type grasmaaier; bij hoogte 2 staat de onderste handgreep het hoogst bij de grond, bij hoogte 1 het laagst.

3. Stel de juiste hoogte in en zet vervolgens de onderste handgreep vast met de vier knoppen.



WAARSCHUWING: De linker- en rechterkant van de onderste handgreep moeten op dezelfde hoogte worden ingesteld.

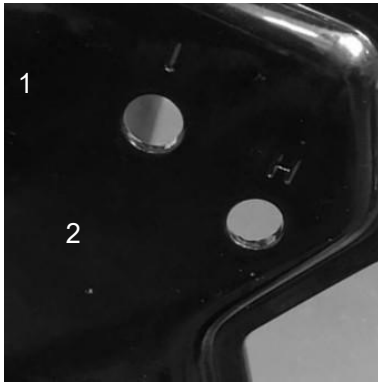

Fig.3A

5.3 MONTAGE EN DEMONTAGE VAN DE GRASVANGER

Bevestig: Til de achterklep op en bevestig de grasvanger aan de achterkant van de maaier.
(Fig.4A/Fig.4B/Fig.4C). Verwijder: Pak het achterdeksel vast en til het op, verwijder de grasvanger.

! WAARSCHUWING: Voordat u de grasvanger aan de verticuteermachine koppelt, moet u ervoor zorgen dat de motor is uitgeschakeld en de snij-inrichting niet draait.



Fig. 4A



Fig. 4B



5.4 STARTER-GRIFF

Verplaats de starthendel van de motor naar de kabelgeleider. (Fig.5)



Fig. 5

5.5 DIEPTE VAN DE SNEDE

Duw naar buiten om de hendel los te maken van het rek. Beweeg de hendel naar voren of naar achteren om de hoogte in te stellen. (Fig. 6 en zie punt 6.4).



Fig. 6

6. GEBRUIKSAANWIJZING

Onderhoud de motor met benzine en olie volgens de aanwijzingen in de aparte motorhandleiding die bij uw verticuteermachine is geleverd. Lees de instructies zorgvuldig.

⚠ WAARSCHUWING! Benzine is licht ontvlambaar.

Bewaar de brandstof in speciaal daarvoor bestemde containers.

Tank alleen buiten voordat u de motor start en rook niet tijdens het tanken of het omgaan met brandstof.

Verwijder nooit de tankdop en vul nooit benzine bij als de motor draait of heet is.

Als er benzine is gemorst, probeer dan niet de motor te starten, maar verwijder de machine van het gebied waar de benzine is gemorst en vermijd elke ontstekingsbron totdat de benzinedampen zijn vervlogen.

Zet alle brandstoftanks en tankdeksels goed vast.

Voordat u de verticuteermachine kantelt om het blad te onderhouden of olie af te tappen, moet u de brandstof uit de tank laten lopen.

⚠ WAARSCHUWING: Vul de brandstoftank nooit binnenshuis, wanneer de motor loopt of wanneer de motor ten minste 15 minuten na gebruik is afgekoeld.

6.1 OM DE MOTOR TE STARTEN

Zet de motorschakelaar op "ON" voordat u de motor start. (Fig.7A)

3. Om een koude motor te starten, zet u de carburatorhendel in de stand "aan" (fig. 7B).

de "Off" positie (Fig. 7B).

4. Ga achter het toestel staan, pak het handvat van de rembediening vast en houd het tegen de onderste handgreep. (Fig. 7C)

5. Houd de remhendel vast zoals in Fig. 7C en pak de starthendel vast zoals in Fig. 7D en trek deze snel omhoog. Breng de motor na het starten langzaam terug naar de kabelgeleidingsbout.

6. Zet de chokehendel in de stand "aan". (Fig.7F)

⚠ Voorzichtig! Als het maaidek de grond raakt, kan het apparaat bewegen.



Fig.7A

Fig.7B

Fig.7C



Fig.7D



Fig.7E

6.2 OM DE MOTOR TE STOPPEN

⚠ LET OP: Het blad blijft nog enkele seconden draaien nadat de motor is uitgeschakeld.

1. Laat de remhendel los om de motor en het blad te stoppen. (Fig. 8A)
2. Zet de motorschakelaar in de "OFF" positie. (Fig.8B)



Fig. 8A

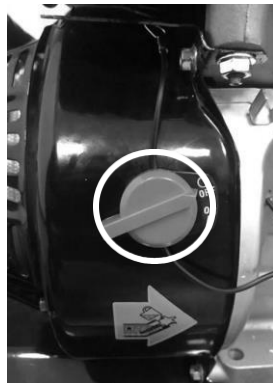

. 8B

6.3 GRASVANGER

6.3.1 Wok zonder grasvanger (optioneel)

Met de verticuteermachine kunt u met of zonder grasvanger werken. Als u de grasvanger verwijdert, zakt de deflectorklep naar beneden. Bij verticuteren zonder grasvanger wordt het maaisel direct op de grond gegooid. (Fig.9A)

6.3.2 Wokken met de grasvanger

Bij het werken met de grasvanger wordt het maaisel in de grasvanger gegooid. Wanneer de grasvanger vol is met maaisel, moet u de grasvanger legen en schoonmaken.

1. Stop de motor en wacht tot deze tot stilstand is gekomen.
2. Til de deflectorklep op en maak de grasvanger los. (Fig.9B)
3. Leeg de inhoud.



Fig.9A



Fig.9B

6.4 INSTRUCTIES VOOR HOOGTEVERSTELLING

Gevaar - Raak de draaiende tanden niet aan.

⚠ ATTENTIE: Voer op geen enkel moment aanpassingen aan de verticuteermachine uit zonder de motor eerst te stoppen. Uw verticuteermachine is uitgerust met een diepte-instellingshendel die een onbeperkt aantal werkposities biedt: -3mm, -6mm, -9mm, -12mm, -15mm.

1. Stop de maaier en maak de bougiekabel los voordat u de maaihoogte van de maaier verandert.
2. Om de maaihoogte te veranderen, draait u de voorste knop met de klok mee of negatief tot de gewenste hoogte.
3. Zet de transporthendel in de transportstand om te voorkomen dat de maaier na het werk de grond raakt.



Fig.10A



Fig.10B

7. VERVANGING VAN DE ROL

⚠ WAARSCHUWING: Draag werkhandschoenen.

⚠ Let op: Gebruik alleen originele, door de fabrikant goedgekeurde verticuteer-/beluchtingsassen. De eenheid kan worden uitgerust met een verticuteerwals of een beluchtingswals.

Vervang de rol alleen door een originele Trex rol, omdat deze onder alle omstandigheden maximale prestaties en veiligheid garandeert.

Ga als volgt te werk om de verticuteerwals of de optioneel verkrijgbare ventilatorwals te vervangen.

1. Schakel de motor uit en laat hem afkoelen.
2. Verwijder de bougiestekker.
3. Verwijder de grasopvangbak.
4. Til het toestel aan de voorkant iets op.

⚠ Opmerking: Til niet te hoog, anders kan er brandstof uit de tank lopen; laat zo nodig brandstof weglopen voordat u de rol verwisselt.

Verwijder de rol

1. Verwijder de vier schroeven. (Fig.11B)
2. Til de rol op en trek hem eruit in de richting van de pijl. (Fig.11C)

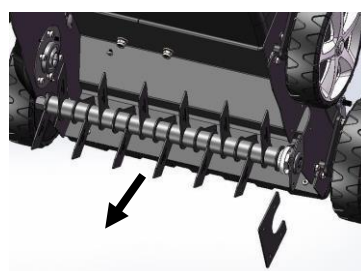
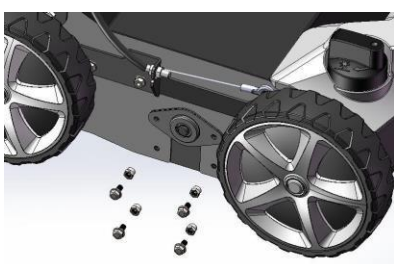

Fig.11A

Fig.11B

ORIGINELE
INSTRUCTIES

Monteer de rol

1. Schuif de nieuwe rol in de richting van de pijl, steek de as in de inbus en druk de andere kant in de houder (fig. 11C/ fig. 11D/ fig. 11E).
2. Bevestig de rol opnieuw met de twee schroeven.
3. Controleer of de rol goed zit.
4. Monteer de as van de beluchter op dezelfde manier als de as van de verticuteerder. (Fig.11F/ Fig.11G/ Fig.11H).

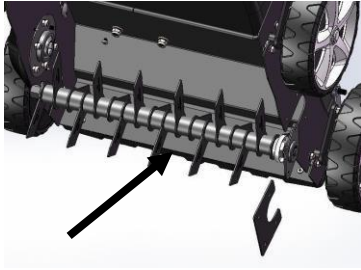

Fig.11C

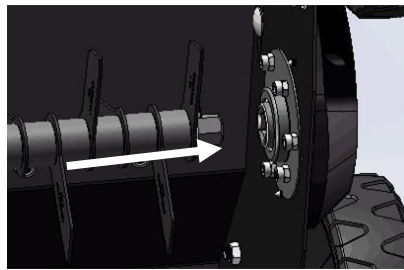

Fig.11D



Fig.11E

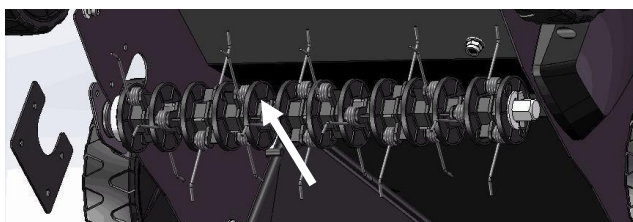

Fig.11F

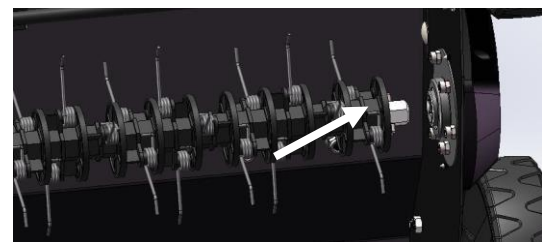

Fig.11G



Fig.11H

8. FUNCTIONELE BESCHRIJVING

De verticuteerder wordt met de hand over het te maaien gazon geduwd. De bladen worden aangedreven door een benzinemotor. De zaagdiepte wordt ingesteld door de centrale hoogteverstelling individueel in te stellen.

Verticuteren:

De snij-inrichting draait en verwijdert de door mos, korstmossen en onkruid gevormde viltlaag en transporteert het geverticuteerde materiaal naar buiten of naar de grasopvangbak. Bij het maaien dringen de messen in de grond, waardoor het gazon wordt losgemaakt en beter voedingsstoffen kan opnemen. Wij raden aan het gazon in het voorjaar (april/mei) en in het najaar (oktober) te verticuteren.

Ventileren:

De maaunit (beluchtingsas) draait en kamt het gazon of belucht de licht bemoste zones. Het verwijderde mos wordt naar buiten of in de grasopvangbak gebracht. Door beluchting wordt het bodemoppervlak bekrast; dit verbetert de waterafvoer en vergemakkelijkt de opname van zuurstof.

Wij raden aan het gazon gedurende het hele groeiseizoen naar behoefte te beluchten.

9. ONDERHOUDSINSTRUCTIES

Voer altijd onderhoud aan de machine uit. Schakel de machine vóór het onderhoud uit en laat hem afkoelen. Voer het onderhoud uit op een veilige plaats. Volg altijd de

instructies in deze handleiding. Onjuist onderhoud kan de levensduur van het product verkorten en leiden tot ongevallen en verwondingen.

BOUGIES

Gebruik alleen originele vervangingsbougies. Voor de beste resultaten moet de bougie om de 100 bedrijfsuren worden vervangen.

REMBLOKKEN

Controleer en/of vervang de motorremblokken regelmatig bij het servicecentrum, alleen originele onderdelen mogen als vervanging worden gebruikt.

10. SMEERINSTRUCTIES

⚠ LET OP: VERWIJDER DE BOUGIE VOOR ONDERHOUD.

1. WIELEN - Smeer de kogellagers in elk wiel minstens eenmaal per seizoen met een lichte olie.
2. MOTOR - Volg de instructies voor het smeren van de motor in de handleiding.

11. SCHOONMAKEN

⚠ WAARSCHUWING: Spuit de motor niet af. Water kan de motor beschadigen of het brandstofsysteem vervuilen.

1. Veeg het dek af met een droge doek.
2. Kantel de maaier met de slang onder het dek zodat de bougie naar boven wijst.

11.1 MOTOR LUCHTFILTER

⚠ LET OP: Zorg ervoor dat het schuiminzetstuk van het luchtfilter niet door vuil of stof wordt geblokkeerd.

Het luchtfilterelement van de motor moet na 25 uur normaal maaien worden onderhouden (gereinigd). Het schuimelement moet regelmatig worden onderhouden wanneer de maaier in droge, stoffige omstandigheden wordt gebruikt.

DE LUCHTFILTER REINIGEN

1. Verwijder het deksel. (Fig.12A)
2. blaas het stof van het filterelement (Fig.12B).
3. Doe een paar druppels SAE30 olie op het schuimfilter en knijp er stevig in om overtollige olie te verwijderen.
4. Installeer het filter opnieuw.
5. Sluit het filterdeksel.

⚠ OPMERKING: Vervang het filter als het gerafeld, gescheurd of beschadigd is of niet gereinigd kan worden.

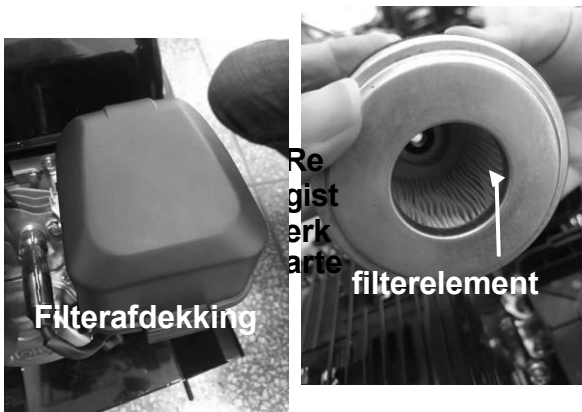

Fig.12A

Fig.12B

11.2 MOTOR

Zie de aparte handleiding voor de motor voor onderhoudsinstructies.

Onderhoud de motorolie volgens de aanwijzingen in de afzonderlijke motorhandleiding, die

geleverd bij uw machine. Lees en volg de instructies zorgvuldig.

Onderhoud het luchtfilter onder normale omstandigheden volgens de afzonderlijke handleiding van de motor. In extreem stoffige omstandigheden om de paar uur schoonmaken. Slechte motorprestaties en overstroming wijzen er meestal op dat het luchtfilter moet worden onderhouden.

Informatie over het onderhoud van het luchtfilter vindt u in de aparte handleiding van de motor die bij uw toestel is gevoegd. De bougie moet eenmaal per seizoen worden schoongemaakt en de opening moet worden bijgesteld. Het wordt aanbevolen de bougie aan het begin van elk maaiseizoen te vervangen; raadpleeg de handleiding van de motor om het juiste type bougie en de juiste afstand te bepalen.

Maak de motor regelmatig schoon met een doek of borstel. Houd het koelsysteem (omgeving ventilatorhuis) schoon om een goede luchtcirculatie mogelijk te maken, wat essentieel is voor de prestaties en de levensduur van de motor. Verwijder gras, vuil en brandbaar afval uit het uitlaatgebied.

12. OPSLAG EN VERVOER

Opslag

De volgende stappen moeten worden uitgevoerd om de verticuteermachine gereed te maken voor opslag.

1. Maak de tank leeg.

a) Leeg de benzinetank met een zuigpomp.

 **LET OP!** Geen benzine lozen binnenshuis, bij open vuur, enz. Niet roken! Benzinedampen kunnen een explosie of brand veroorzaken.

b) Start de motor en laat hem lopen tot de resterende benzine op is en hij afslaat.

c) Verwijder de bougie. Vul met een oliekan ca. 20 ml olie in de verbrandingskamer. Bedien de startmotor om de olie gelijkmatig in de verbrandingskamer te verdelen. Vervang de bougie.

2. Reinig en smeer de maaier zorgvuldig zoals hierboven beschreven onder "Smeerinstructies".

3. Vet het mes licht in om corrosie te voorkomen.

4. Bewaar de verticuteermachine op een droge, schone en vorstvrije plaats, buiten het bereik van

onbevoegden.  **LET OP!** Voordat u de grasmaaier opbergt, moet de motor

volledig zijn afgekoeld.  **OPMERKING:** - Bij het opbergen van elk type elektrisch gereedschap in een ongeventileerde schuur of materiaalopslag,

-Zorg ervoor dat de eenheden roestvrij zijn. Smeer de eenheden in met een lichte olie of silicone, vooral kabels en alle bewegende delen.

- Zorg ervoor dat de kabels niet geknikt of geplet worden.

- Als het starterkoord loskomt uit de koordgeleider op de handgreep, maak dan de bougiekabel los en aard deze, druk op de bladbedieningshendel en trek het starterkoord langzaam uit de motor. Duw het starttouw in de kabelgeleiderschroef op de handgreep.

Transport

1. Beveilig de machine tijdens het transport om brandstofverlies, schade of letsel te voorkomen.

2. Zet de transporthendel in de transportstand.

3. Schakel de motor uit



Gevaar!

Schakel de motor altijd uit en laat hem afkoelen voordat u hem vervoert. Verwijder de bougiestekker. Kantel de machine niet tijdens het transport. Als u de verticuteermachine in of op een voertuig vervoert, moet u ervoor zorgen dat deze niet onbedoeld beweegt.

Maak de brandstoftank leeg voordat u de machine vervoert. De vuldop

moet goed gesloten zijn. Plaats het toestel altijd op een veilige plaats.

ORIGINELE
INSTRUCTIES

13. MISSING SEARCH

Probleem	Mogelijke oorzaken	Herstelmaatregelen
De motor start niet	De gasklep staat niet in de juiste stand.	Zet de gashendel in de juiste stand.
	De brandstoftank is leeg.	Vul brandstof in de tank: zie MOTOR USER MANUAL.
	Het luchtfilterelement is vuil.	Luchtfilterelement reinigen: zie HANDLEIDING VOOR MOTOREIGENAREN.
	De bougie zit los.	Draai de bougie vast.
	Bougiekabel los of van de stekker.	Bevestig de bougiekabel aan de bougie.
	De afstand tussen de bougies is onjuist.	Stel de juiste afstand tussen de elektroden in.
	De bougie is defect.	Plaats een nieuwe plug met de juiste lichtspleet: zie naar de handleiding voor de motor.
	De carburateur loopt vol met brandstof.	Verwijder het luchtfilterelement en trek voortdurend aan het starterkoord tot de carburateur zich losmaakt en plaats het luchtfilter. Element.
	Defecte ontstekingsmodule.	Neem contact op met de servicemedewerker.
Het motortoerental daalt	Zaagdiepte te groot	Instellen op kleinere snijdiepte
	Te hoog gras	Het gazon maaien voor het verticuteren
	Uitwerpkanal geblokkeerd	Verwijder de bougiedop, verwijder de verstopping.
	Luchtfilter verstopt	Maak het luchtfilter schoon. zie na MOTOR ar
Slechte verticuteer resultaten.	Te geringe snijdiepte	Stel een grote snijdiepte in.
	Versleten snijmessen	Vervangen van snijmessen in een gespecialiseerde werkboot
De grasvanger raakt nooit vol	Grasopvangbak is vol/verstopt	Stop de verticuteermachine. Lossen van grasvangers of schoon
	Uitwerpkanal geblokkeerd	Verwijder de bougiestekker, maak het uitwerpkanal schoon.
Ongewone geluiden	Schroeven, of ander Montage moeren, e e onderdelen met speling.	Zet de onderdelen vast.

Trilling	De snij-unit zit los.	Draai het blad vast.
	De snij-inrichting is niet uitgebalanceerd.	Onstabiel blad.

14. MILIEU

Als uw apparaat na een lange gebruikperiode moet worden vervangen, gooi het dan niet bij het huishoudelijk afval, maar op een milieuvriendelijke manier.

15. VERKLARING VAN OVEREENSTEMMING



BUILDER SAS

32, rue Aristide Bergès - ZI 31270 Cugnaux - Frankrijk
verklaart dat de onderstaande machines: Wij verklaren
hierbij onder onze verkoopverantwoordelijkheid dat de
producten: Product: Verticuteermachine
Model: FST200PRO

S/N: 20210327732-20210327947

waarop deze verklaring betrekking heeft, voldoet aan de volgende richtlijnen en normen:

TÜV SUD producten

Machinerichtlijn 2006/42/EG Richtlijn
2000/14/EG Bijlage III gewijzigd bij 2005/88/EG
Richtlijn Emissie (EU) 2016/1628
in de norm
EN13684:2018 AfPS GS
2014:01 PAK's

EG-richtlijn inzake elektromagnetische compatibiliteit:
2014/30/EU EN ISO 14982:2009

Gemeten geluidsvermogensniveau	Gegarandeerd geluidsvermogensniveau
101,2 dB(A) K=3,43dB(A)	105dB(A)

Cugnaux, 19/01/2021

Philippe MARIE / PDG

Verantwoordelijk voor het technisch dossier: de heer Olivier Patriarca.

16. GARANTIE



GARANTIE

De fabrikant garandeert het product tegen materiaal- en fabricagefouten gedurende een periode van 2 jaar vanaf de oorspronkelijke aankoopdatum. De garantie geldt alleen als het product bestemd is voor huishoudelijk gebruik. De garantie dekt geen defecten als gevolg van normale slijtage.

De fabrikant verbindt zich ertoe de door de erkende dealer als defect aangemerkte onderdelen te vervangen. De fabrikant aanvaardt geen aansprakelijkheid voor de gehele of gedeeltelijke vervanging van het apparaat en/of de daaruit voortvloeiende schade.

De garantie dekt geen storingen als gevolg van het volgende:

- onvoldoende onderhoud.
- abnormale montage, afstelling of werking van het product.
- Onderdelen onderhevig aan normale slijtage.

De garantie dekt niet:

- Verzend- en verpakkingskosten.
- het gereedschap gebruiken voor een ander doel dan waarvoor het is ontworpen.
- de machine gebruiken en onderhouden op een manier die niet in de gebruiksaanwijzing is beschreven.

Vanwege ons beleid van voortdurende productverbetering behouden wij ons het recht voor om specificaties zonder voorafgaande kennisgeving te wijzigen of aan te passen. Bijgevolg kan het product afwijken van de informatie die het bevat. Een wijziging zal echter zonder voorafgaande kennisgeving worden aangebracht indien zij wordt erkend als een verbetering van de vorige functie.

LEES DE HANDLEIDING ZORGVULDIG ALVORENS HET APPARAAT TE GEBRUIKEN.

Wanneer u reserveonderdelen bestelt, vermeld dan het onderdeelnummer of de code die u vindt in de lijst van reserveonderdelen in deze handleiding. Bewaar het aankoopbewijs; zonder dit bewijs vervalt de garantie. Om u te helpen met uw product, nodigen wij u uit om telefonisch of via onze website contact met ons op te nemen:

- **+33 (0)9.70.75.30.30**
- <https://services.swap-europe.com/contact>

U moet een "ticket" aanmaken via het webplatform.

- Registreer of maak een account aan.
- Specificeer de referentie van het gereedschap.
- Selecteer het onderwerp van uw verzoek.
- Beschrijf uw probleem.
- Voeg de volgende documenten bij: Factuur of aankoopbewijs, foto van het typeplaatje (serienummer), foto van het benodigde onderdeel (bijv.



16. GARANTIE

B. afgebroken pinnen op
de transformatorstekker).

17. PRODUCTFALEN

WAT MOET IK DOEN ALS MIJN MACHINE KAPOT GAAT?

Als u uw product in een winkel heeft gekocht:

- a) Maak de brandstoftank leeg.
- b) Zorg ervoor dat uw toestel compleet is, met alle meegeleverde accessoires en schoon! Indien dit niet het geval is, zal het reparatiebedrijf het toestel afkeuren.

Ga naar de winkel met de complete machine en de bon of factuur.

Als u uw product op een website heeft gekocht:

- a) Maak de brandstoftank leeg.
- b) Zorg ervoor dat uw toestel compleet is, met alle meegeleverde accessoires en schoon! Indien dit niet het geval is, zal het reparatiebedrijf het toestel afkeuren.
- c) Maak een SWAP Europe serviceticket aan op de website: <https://services.swap-europe.com> Bij het aanmaken van het verzoek aan SWAP-Europe moet u de factuur en de foto van het typeplaatje (serienummer) bijvoegen.
- d) Neem contact op met het reparatiebedrijf om er zeker van te zijn dat het beschikbaar is voordat u het apparaat aflevert.

Ga naar het reparatiestation met de complete machine, samen met de aankoopfactuur en het stationsblad, dat u kunt downloaden van de website van SWAP Europe na het invullen van het serviceverzoek.

Voor machines met motorschade van de fabrikanten BRIGGS & STRATTON, HONDA en RATO, gelieve de volgende instructies in acht te nemen.

Reparaties worden uitgevoerd door erkende motorfabrikanten van deze fabrikanten, zie hun website:

- <http://www.briggsandstratton.com/eu/fr>
- <http://www.honda-engines-eu.com/fr/service-network-page;jsessionid=5EE8456CF39CD572AA2AEEDFD290CDAE>
- <https://www.rato-europe.com/it/service-network>

Bewaar de originele verpakking om terugzending door de klantenservice mogelijk te maken of verpak uw toestel in een soortgelijke doos met dezelfde afmetingen.

Als u vragen heeft over onze klantenservice, kunt u een vraag stellen op onze website [https:// services.swap-europe.com](https://services.swap-europe.com).

Onze hotline blijft bereikbaar op +33 (9) 70 75 30 30.



18. UITSLUITING VAN GARANTIE

DE GARANTIE DEKT NIET:

- Inbedrijfstelling en instelling van het product.
- Schade veroorzaakt door normale slijtage van het product.
- Schade veroorzaakt door verkeerd gebruik van het product.
- Schade veroorzaakt door installatie of inbedrijfstelling niet in overeenstemming met de gebruiksaanwijzing.
- Carburateurgerelateerde storingen na 90 dagen en vervuiling van de carburateurs.
- Regelmatig en standaard onderhoud.
- Wijzigingen en demontages die de garantie direct doen vervallen.
- Producten waarvan de oorspronkelijke echtheidsmarkering (merk, serienummer) beschadigd of gewijzigd is, of teruggetrokken.
- Verbruiksartikelen vervangen.
- Het gebruik van niet-originele onderdelen.
- Breuk van onderdelen na stoten of projecties.
- Indeling van de accessoires.
- Gebreken en hun gevolgen die te wijten zijn aan een externe oorzaak.
- Verlies van onderdelen en verlies door gebrekkige boutverbindingen.
- Snijden van onderdelen en schade door losraken van onderdelen.
- Overbelasting of oververhitting.
- Stroomvoorziening van slechte kwaliteit: defecte spanning, spanningsfout, enz.
- Schade als gevolg van het feit dat het product niet kan worden gebruikt gedurende de tijd die nodig is voor de reparatie en, meer in het algemeen, de kosten in verband met de immobilisatie van het product.
- De kosten van een second opinion opgesteld door een derde partij na een schatting van een reparateur van SWAP Europe.
- Het gebruik van een product met een defect of schade die niet onmiddellijk is gemeld en/of gerepareerd met behulp van de diensten van SWAP-Europe.
- Verslechtering door vervoer en opslag*.
- lanceert na 90 dagen.
- Olie, benzine, vet.
- Schade door het gebruik van niet-conforme brandstoffen of smeermiddelen.

* In overeenstemming met de transportwetgeving moet transportschade binnen 48 dagen na aankomst aan de expediteur worden gemeld.

uur na ontdekking per aangetekende brief met ontvangstbevestiging. Dit document is een aanvulling op uw aankondiging, een niet-limitatieve lijst.

Opgelet: alle bestellingen moeten worden gecontroleerd in aanwezigheid van de bezorger. In geval van weigering door de bezorger moet u de levering gewoon weigeren en uw weigering meedelen.

Herinnering: De reserveringen sluiten kennisgeving per aangetekende brief met ontvangstbevestiging binnen 72 dagen niet uit.

Uren.

18. UITSLUITING VAN GARANTIE

Informatie:

Thermische toestellen moeten elk seizoen winterklaar worden gemaakt (service op de website van SWAP-Europe).

De batterijen moeten worden opgeladen voordat ze worden opgeslagen.